

# SÉPTIMO CUADERNILLO

## COLEGIO SAGRADO CORAZÓN DE JESÚS

NOMBRE:.....

RECUERDEN QUE NO HACE FALTA IMPRIMIR, PUEDEN COLOCAR LAS RESPUESTAS EN EL CUADERNO DE DEBERES.

SEMANA DEL 4/5 AL 8/5

LUNES 4 DE MAYO

1- LEÉ CON AYUDA DE UN ADULTO O SOLITO Y UNÍ CON FLECHAS LAS RESPUESTAS DE LAS SIGUIENTES ADIVINANZAS:

AS NO SOY,  
AS NO FUI,  
AS NO SERÉ  
HASTA EL FIN.

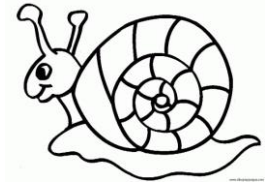

UN SOLO PORTERO,  
UN SOLO INQUILINO,  
SU CASA REDONDA  
LA LLEVAS CONTIGO.

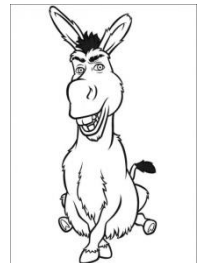

CARGADAS VAN,  
CARGADAS VIENEN  
Y EN EL CAMINO  
NO SE DETIENEN.

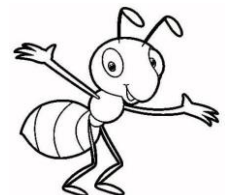

2- **ESCRIBÍ** LAS RESPUESTAS DE LAS ADIVINANZAS, UNA DEBAJO DE LA OTRA.

TE AYUDO COLOCANDO LA PRIMER LETRA.

**C**

\_\_\_\_\_

**A**

\_\_\_\_\_

**H**

\_\_\_\_\_

3- PENSÁ DOS PALABRA QUE EMPIECE COMO **CARACOL** Y ESCRIBILAS.

**CA**

\_\_\_\_\_

**CA**

\_\_\_\_\_

MARTES 5 DE MAYO

DESPUÉS DE LA VIDEOLLAMADA CON LA SEÑO REALIZÁ LAS SIGUIENTES  
ACTIVIDADES

1- OBSERVÁ EL SIGUIENTE CALENDARIO DEL MES DE MAYO.

DOMINGO	LUNES	MARTES	MIÉRCOLES	JUEVES	VIERNES	SÁBADO
					1	2
3	4	5	6	7	8	9
10	11	12	13	14	15	16
17	18	19	20	21	22	23
24	25	26	27	28	29	30
31						

2- RESPONÉ TENIENDO EN CUENTA LOS DATOS.

- ¿QUÉ DÍA DE LA SEMANA EMPIEZA EL MES DE MAYO? \_\_\_\_\_
- ¿CUÁNTOS LUNES HAY EN ESTE MES? \_\_\_\_\_
- ¿CUÁNTOS DÍAS TIENE EL MES DE MAYO? \_\_\_\_\_
- ¿CUÁNTOS DÍAS PASARÁN ENTRE EL 4 DE MAYO Y EL 8 DE MAYO? \_\_\_\_\_
- ENCERRÁ CON COLOR ROJO EL FERIADO 25 DE MAYO.

MIÉRCOLES 6 DE MAYO

PEDILE A MAMÁ QUE TE MUESTRE EL VIDEO QUE PREPARAMOS CON LAS SEÑOS PARA QUE CONOZCAS UNA NUEVA INSTITUCIÓN.

LUEGO DE MIRAR EL VIDEO... A TRABAJAR!

1- COMPLETÁ EL SIGUIENTE CUADRO

NOMBRE DE LA INSTITUCIÓN	
¿QUIÉNES TRABAJAN?	
¿QUÉ ACTIVIDADES REALIZAN?	

2- ESCRIBÍ COMO PUEDES Y DIBUJÁ 3 OBJETOS QUE RECUERDES QUE UTILIZAN EN ESA INSTITUCIÓN PARA TRABAJAR.

3- DIBUJÁ EN EL CUADERNO LO QUE MÁS TE GUSTÓ DEL VIDEO.

JUEVES 7 DE MAYO

DESPUÉS DE LA VIDEOLLAMADA CON LA SEÑO REALIZÁ LAS SIGUIENTES ACTIVIDADES

NO TAN DISTINTOS...

1- RODEÁ EN ESTOS ANIMALES LAS PARTES DEL CUERPO QUE NOSOTROS NO TENEMOS.

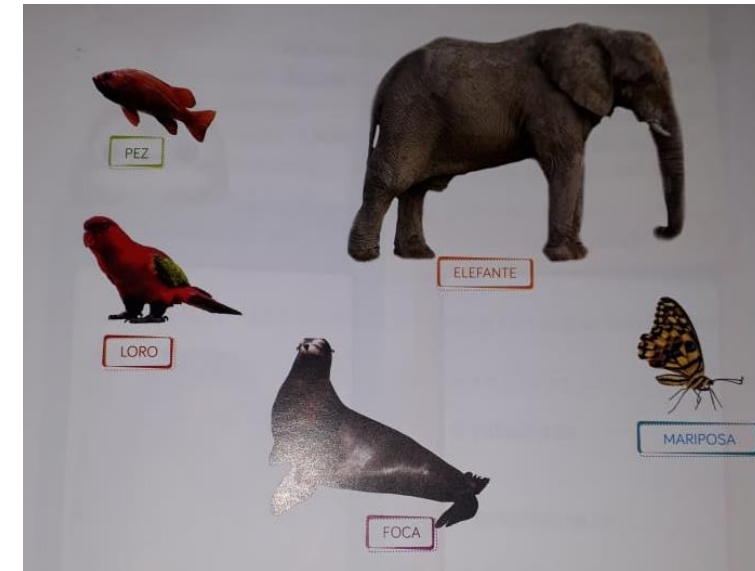

2- ELEGÍ UNA PARTE QUE RODEASTE Y ESCRIBÍ PARA QUÉ USAN LOS ANIMALES ESA PARTE.

3- MARCÁ LAS PARTES DEL CUERPO QUE TENEMOS EN COMÚN CON LOS ANIMALES.

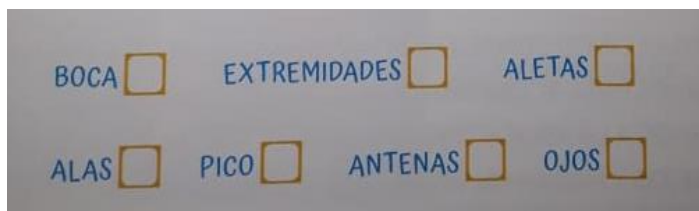

VIERNES 8 DE MAYO

DÍA DE JUEGO...  
JUGÁ EN FAMILIA A LA LOTERÍA DE LETRAS.

• EN LA PARTE DE RECORTABLES:

- COMPLETÁ LAS LETRAS QUE FALTAN EN LAS BOLILLAS. RECORTALAS Y COLOCALAS EN UNA CAJITA O BOLSITA. EL JUEGO ES MUY PARECIDO A LA LOTERÍA DE NÚMEROS.

A JUGAR!

• CON LAS LETRAS DEL CARTÓN GANADOR, ESCRIBÍ SOLITO UNA PALABRA QUE EMPIECE CON CADA UNA DE ESAS LETRAS.

_____	_____
_____	_____
_____	_____
_____	_____

**ACORDATE QUE MAMÁ MARÍA SIEMPRE TE  
ACOMPaña  
CUANDO TE CANSES, PEDILE FUERZAS A ELLA.**



# RECORTABLES

A		R	
	T		S
M		E	
	O		U

R		D	
	A		B
L		E	
	X		U

C		F	
	H		N
L		J	
	O		U

R		D	
	A		B
S		E	
	V		T

	B	C	D		F	G	H
	J	K	L		N	Ñ	
	Q	R		T		V	W
X	Y	Z					

NOS VEMOS LA PRÓXIMA...

Estimadas familias:

En las actividades de esta semana continuaremos repasando los útiles escolares. Adjunto nuevamente el link de Google Drive con los videos presentando los útiles escolares. Invito a los alumnos a que se refieran al mismo en caso de dudas. A continuación, se encontrarán con dos actividades para completar. A medida que se resuelvan las actividades, pueden enviarlas por correo para su corrección. ¡Saludos!

**Link de Google Drive:**

[https://drive.google.com/open?id=1-ZI4Q9-AEGz\\_oqHj4R1IU8-6qymAeCjN](https://drive.google.com/open?id=1-ZI4Q9-AEGz_oqHj4R1IU8-6qymAeCjN)

**Actividad 1:**

Label each school supply with its corresponding name. Then, color each of them according to its color.

Coloca el nombre correcto para cada útil escolar. Luego, pinta cada uno según el color que le corresponda.

- The **PENCIL CASE** is **YELLOW**.
- The **PEN** is **PINK**.
- The **PENCIL** is **PURPLE**.
- The **ERASER** is **ORANGE**.
- The **RULER** is **BLUE**.
- The **SCISSORS** are **GREEN**.
- The **SHARPENER** is **GRAY**.
- The **GLUE** is **WHITE**.

# UNIT 1 WHAT'S THIS IN ENGLISH?

LABEL AND COLOUR.

PEN PENCIL ERASER RULER SCISSORS SHARPENER GLUE

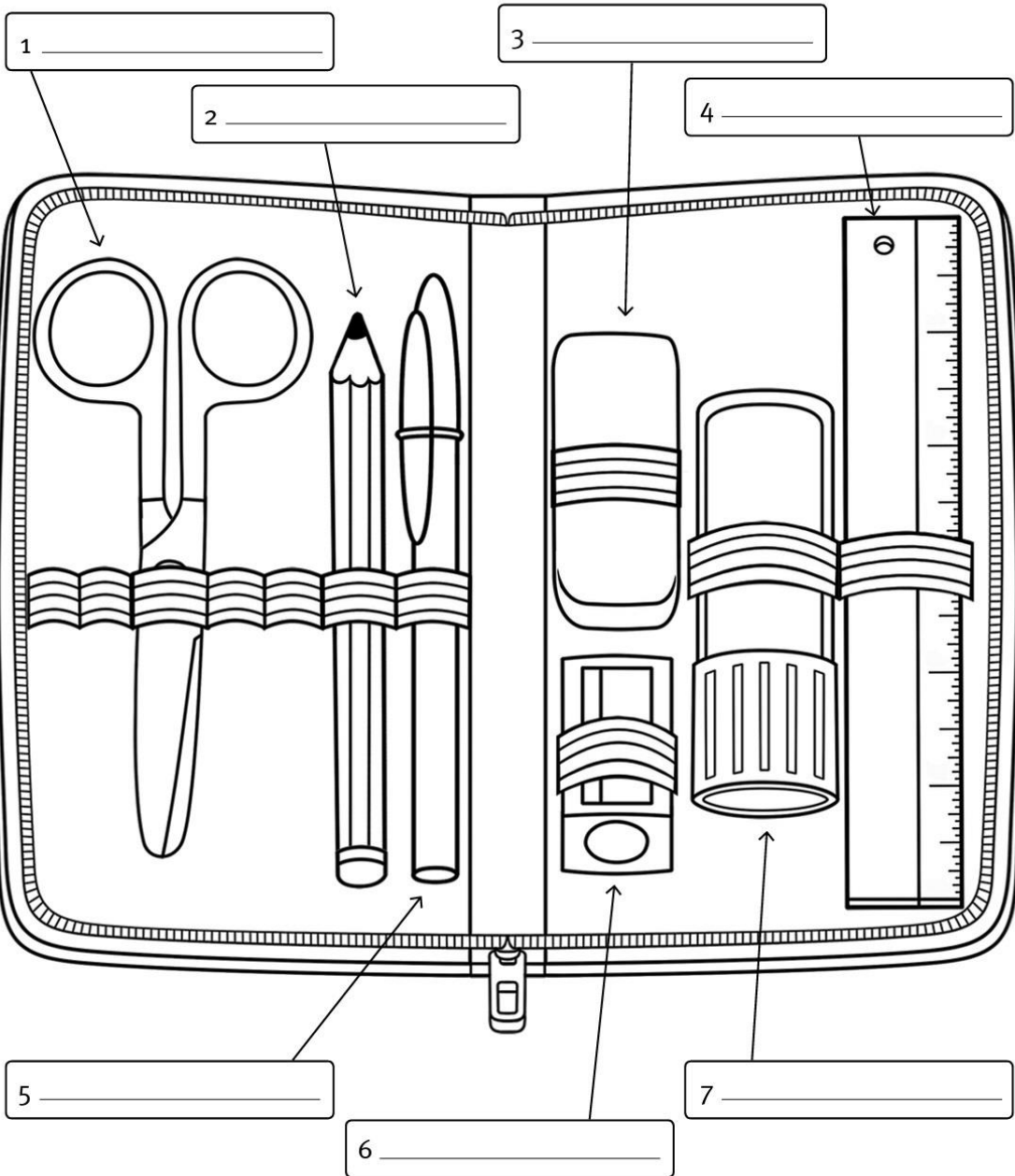

## Actividad 2:

Match the school supplies which are the same.

Uní los útiles escolares que sean los mismos.

### UNIT 1 **WHAT'S THIS? IS IT A...?**

LOOK AND MATCH.

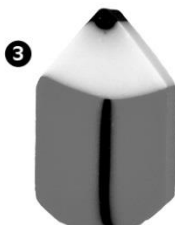
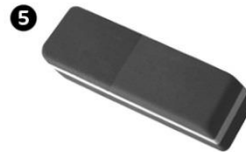



**Colegio Sagrado Corazón**

**Materia: Computación**

**Tarea 1er año**

**Semana del 4 de Mayo del 2020**

---

¡Hola a todos!

Les comparto la tarea de esta semana de la materia computación.

Espero que estén todos muy bien y que se estén cuidando mucho.

Vamos a entrar a este link para jugar con las letras del abecedario:

<https://arbolabc.com/juegos-del-abecedario/trazar-alfabeto>

**RECOMENDACIONES:**

- Les recomiendo que puedan elegir las letras en mayúscula.
- Las letras elegidas podrían ser las vocales, la m y la p ya que son las trabajadas en otras áreas.

El objetivo es que podamos dibujar las letras en el hielo, adentro de la línea.

Así vamos a ir practicando para cuando hagamos dibujos en Paint y...

¡Repasamos el abecedario!

Espero que les guste el juego, y nuevamente les pido que me compartan las fotos por mail así los veo jugando, y me puedan contar con quien lo hicieron, que les pareció el juego, o si les gustó.

Mi mail es [julianainf.sc@gmail.com](mailto:julianainf.sc@gmail.com)

Saludos, Juliana.

# Educación Física

## SEMANA 7

### ¡A JUGAR CON PELOTAS DE TRAPO!

Teniendo en cuenta el siguiente video explicativo que nos hicieron los profesores, de cómo armar una o varias pelotas con medias, les propondremos diferentes actividades para jugar en casa.

<https://youtu.be/waUhfjODeY>

#### **Actividades.**

##### **TIRO AL BLANCO**

Sobre una hoja, dibujá un círculo, y colocale en su interior un puntaje. Podés dibujar varios en distintos papeles, y modificar el puntaje de acuerdo al diámetro del círculo (cuanto más pequeño es el círculo, mayor puntaje tendrá.)

Colocá los diferentes círculos dibujados en papel sobre la pared, contá una cierta cantidad de pasos para poner un límite de lanzamiento, y a jugar.

Deberás tirar la pelota desde la línea, tratando de acertar al blanco.

Veamos cuantos puntos sumás.

##### **EMBOCAR AL POSO**

Colocá en el piso diferentes elementos como olla, balde, tarro, etc., y colocale un puntaje.

Cuanto más alejado este de la zona de lanzamiento, mas puntaje tendrá ese objeto.

¡Marcá una línea de lanzamiento, y a jugar!

Deberás lanzar la pelota, tratando de embocarla en los diferentes “posos”. ¡Y así sumar puntos!

##### **DERRIBAR LOS BOLOS**

Colocá botellas de plástico, a una distancia considerada, y deberás tratar de derribar la mayor cantidad que puedas, en 3 tiros. Cada “bolo” que derribes, sumara un punto.

#### **TAMBIÉN PODÉS PRACTICAR DIFERENTES HABILIDADES COMO:**

- Tirlarla y atraparla (con dos manos, con una. La tirás con la derecha, la agarrás con la izquierda)
- Hacer toques con distintas partes del cuerpo, sin que la pelota caiga al piso.
- Si tenés compañero/a de juego, podés realizar pases con la mano, con el pie, con la cabeza.
- Practicar malabares con más de una pelota. ¡Podés arrancar con dos, cambiándolas de mano en el aire, y si te animás podés probar con más!

**¡¡¡¡TODAS LAS ACTIVIDADES QUE SE TE OCURRAN, LAS PODES HACER!!!!**